

DYSTRYBUTOR

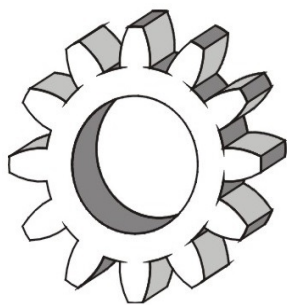

TECHNICAL

GRZEGORZ TĘGOS

Technika Napędu i Transmisji Mocy

62-600 Koło, ul. Toruńska 212

Tel. 0-63/27 25 478 / fax. 0-63/ 26 16 258

www.technical.pl

biuro@technical.pl

Sprzęgła kabłakowe

SPRZĘGŁA KABŁĄKOWE

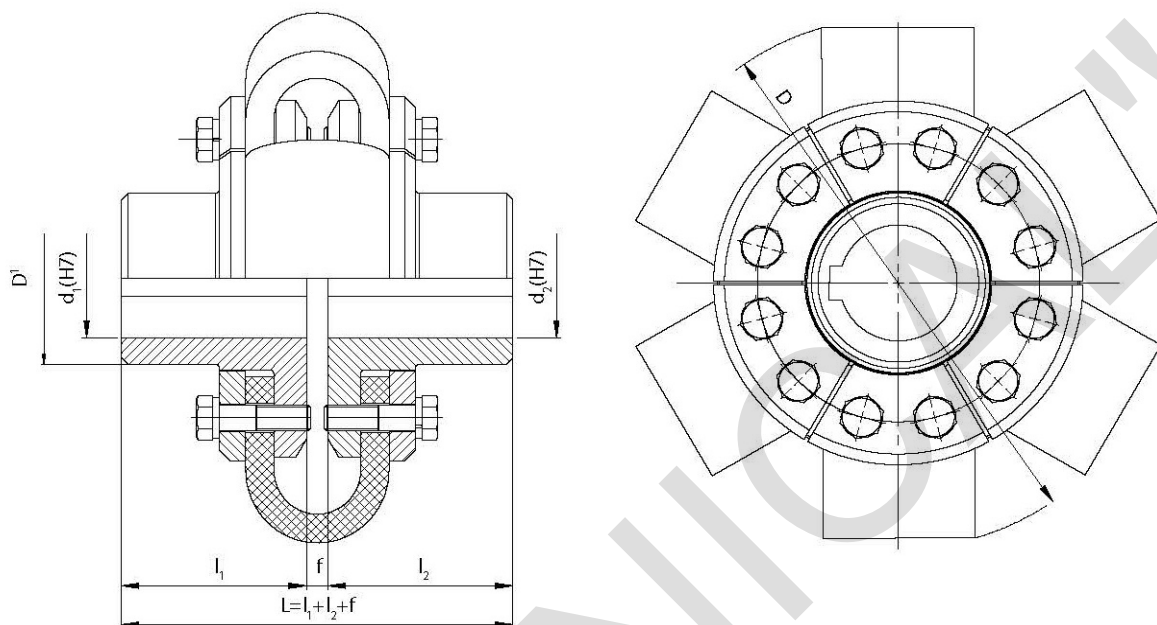

Moment nominalny M_n	d_1, d_2	l_1, l_2	D	D_1	f	Maks. prędk. obrotowa N (max.)	Moment bezwład. I	Masa m	Wielkość i typ sprzęgła
	Max.	nomin.							
Nm	mm					1/min	kgm^2	kg	-
200	40	60	195	60	5	1500	0,016	6,8	KAB 1
360	48	80	210	70	5	1500	0,028	10,7	KAB 2
500	55	80	260	80	10	1500	0,120	16,2	KAB 3
800	75	110	280	110	10	1500	0,135	25,5	KAB 4
1250	80	140	300	120	10	1250	0,205	37,5	KAB 5
1600	90	140	360	135	15	1000	0,28	47,5	KAB 6
2500	110	170	420	170	20	1000	0,81	85,0	KAB 7
4000	140	210	540	210	20	500	2,20	135	KAB 8

Oferujemy również wykonania specjalne sprzęgieł kabłąkowych uwzględniające indywidualne życzenia zamawiającego.

Na życzenie wykonujemy sprzęgła kabłąkowe o długościach piast innych niż długości nominalne.